

TANQUE SOLUÇÃO - QUENTE

APLICAÇÃO

- Armazenamento de água quente.

CARACTERÍSTICAS

- Construído em aço inox 304, 304L ou 316L;
- Capacidade conforme necessidade cliente;
- Sustentação por pés;
- Possibilidades de aquecimento elétrico ou á vapor;
- Isolamento em lã de rocha e revestimento liso;
- Configuração de instrumentação e acessórios customizada conforme necessidade do cliente.

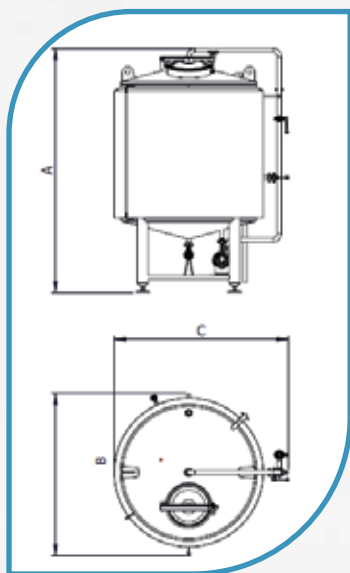

Tanque de água gelada	A	B	C
2000L	2330 mm	1600 mm	1700 mm
3000L	2900 mm	1610 mm	1750 mm
5000L	2960 mm	1980 mm	2200 mm
6000L	3540 mm	1910 mm	2130 mm
10.000L	4225 mm	2200 mm	2410 mm
20.000L	4995 mm	2860 mm	3100 mm

